



ИЖ-ТЕХНО
ТЮНИНГ ТРАНСМИССИИ

Ремкомплект редуктора моста

ДЛЯ АВТОМОБИЛЕЙ
УАЗ (мост Спайсер)

125.1022

© «ИЖ-ТЕХНО», 2022

ИНСТРУКЦИЯ ПО УСТАНОВКЕ



Рис.1

В комплект входят:

1. Шайба регулировочная – 18 шт.
2. Втулка недеформируемая – 1 шт.
3. Шайба регулировочная 0,1 мм – 4 шт.
4. Шайба регулировочная 0,25 мм – 8 шт.
5. Подшипник (6У-7510А) – 2 шт.
6. Подшипник (6У-7608А) – 1 шт.
7. Подшипник (32306) – 1 шт.
8. Кольцо маслоотражающее (3160-2302050) – 1 шт.
9. Кольцо (3160-2402038) – 1 шт.
10. Фланец с отражателями в сборе (3160-2402140) – 1 шт.
11. Гайка М20х1,5 (452-1802078) – 1 шт.
12. Шайба фланца (20-2402064-Б) – 1 шт.
13. Манжета 42х75-16,4 (3160-2402052-01) – 1 шт.
14. Прокладка (3160-2401019-10) – 1 шт.

На рисунке не указан.

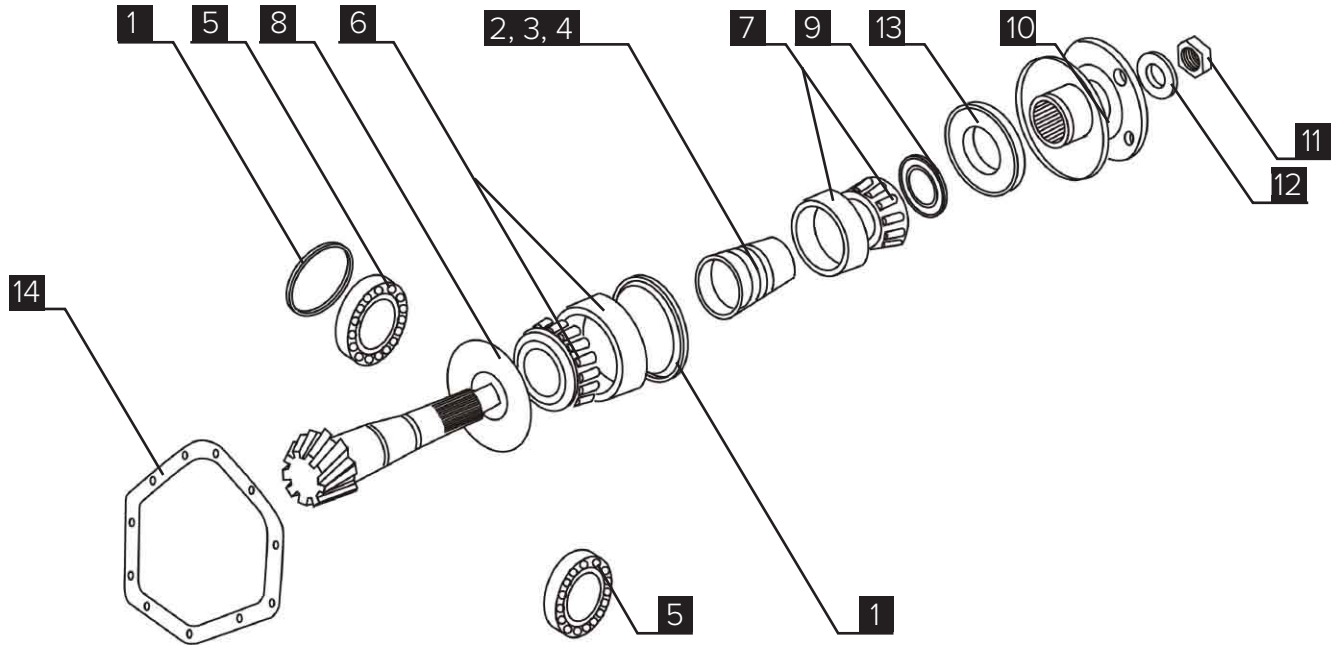
15. Герметик-прокладка – 1 шт.

Установка

- 1) Зазор в подшипниках ведущей шестерни регулируется согласно инструкции на недеформируемую втулку [2].

U-DC-FRS-RK-S



www.izh-techno.ru

8-800-700-27-10