

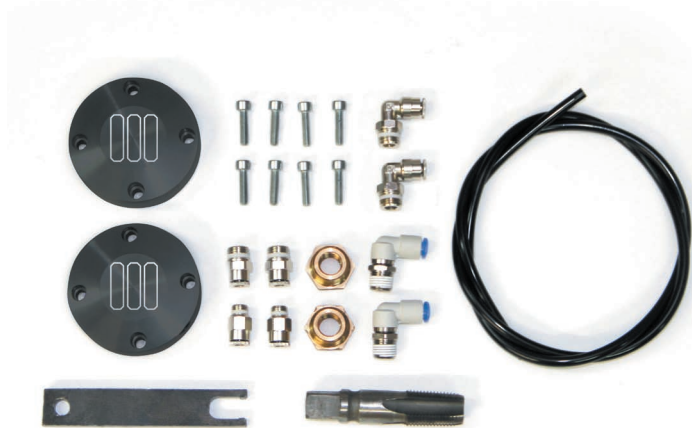

ИИТЕХНО
ТЮНИНГ ТРАНСМИССИИ

УСТАНОВКА СИСТЕМЫ ПОДКАЧКИ КОЛЕС

РЕДУКТОРНОГО МОСТА УАЗ



ИНСТРУКЦИЯ ПО УСТАНОВКЕ

- ⓘ **ВНИМАНИЕ:** Прежде чем приступить к работе по установке, полностью ознакомьтесь с данной инструкцией.
- ⓘ В связи с постоянной работой по совершенствованию изделия, повышающей его надежность и улучшающей условия эксплуатации, в конструкцию могут быть внесены незначительные изменения, не отраженные в настоящей инструкции.



**Элементы системы подкачки
переднего моста (Рис. 1):**

- 1- Фитинг вращающийся - 2 шт.
- 2- Ключ для фитинга - 1 шт.
- 3- Кран подачи воздуха - 2 шт.
- 4- Винт - 8 шт.
- 5- Фитинг 1/8 прямой - 2 шт.
- 6- Трубка - 1 м
- 7- Футорка - 2 шт.
- 8- Фитинг 1/4 прямой - 2 шт.
- 9- Фитинг 1/4 угловой - 2 шт.
- 10- Метчик - 1 шт.



Рис. 1



**Элементы системы подкачки
заднего моста (Рис. 2):**

- 1- Фитинг вращающийся - 2 шт.
- 2- Ключ для фитинга - 1 шт.
- 3- Кран подачи воздуха - 2 шт.
- 4- Винт - 8 шт.
- 5- Фитинг 1/8 прямой - 2 шт.
- 6- Трубка - 1 м
- 11- Фитинг «проходной» - 2 шт.

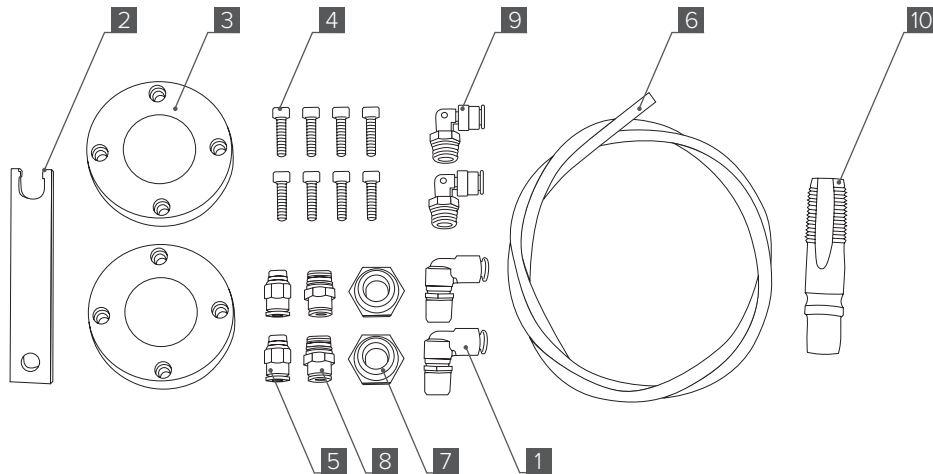
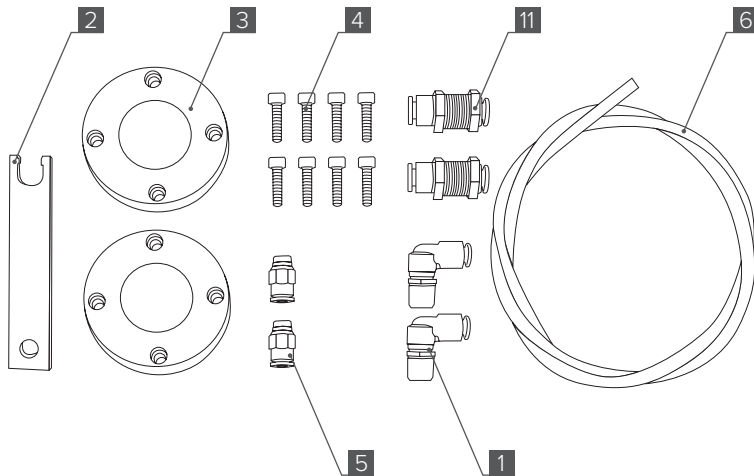

ЭТАП 1. Снятие бортового вала.

За пошаговой инструкцией по снятию и установке бортового вала обратитесь к документации по ремонту и эксплуатации автомобиля вашей марки и модификации.



ЭТАП 2. Установка системы подкачки в задний мост.

❗ Для работы системы подкачки на автомобиле должна быть установлена пневмосистема.

1. Просверлите сквозное отверстие диаметром 14 мм в картере колесного редуктора, **А** рис. 3.
2. Проточите корпус наружного подшипника ведущей шестерни редуктора под фитинг, **Б** рис. 3.



Рис. 3



ЭТАП 2. Установка системы подкачки в задний мост.

3. Установите фитинг «проходной»
[11] в полученное отверстие в картере
колесного редуктора. Рис. 4

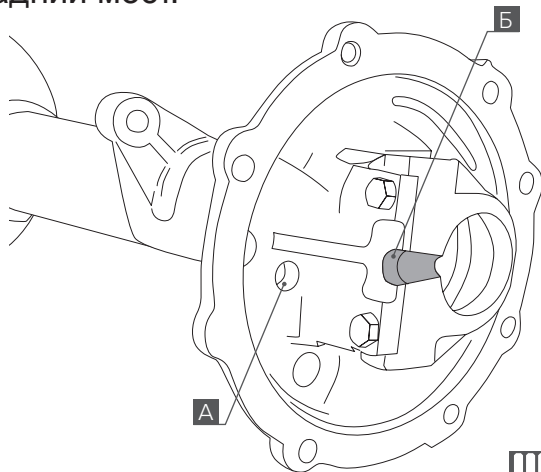

Рис. 4



ЭТАП 2. Установка системы подкачки в задний мост.

4. Установите фитинг вращающийся [1] в бортовой вал. Рис. 5.
5. Соедините фитинг вращающийся [1] и фитинг «проходной» трубкой [6]. Перегиб трубки с малым радиусом не допускается.
6. Прикрутите крышку редуктора к картеру.

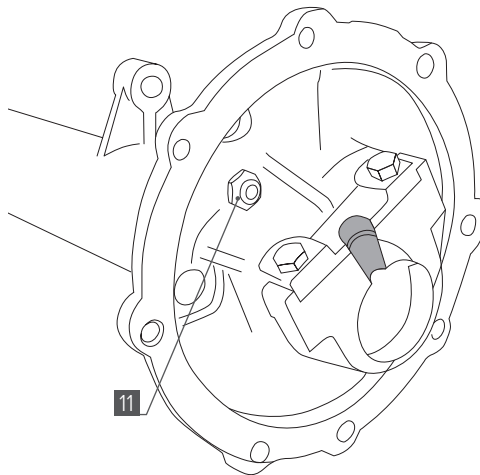

Рис. 5



ЭТАП 2. Установка системы подкачки в передний мост.

1. Просверлите дрелью отверстие под сливную пробку диаметром 18 мм и нарежьте резьбу метчиком К 1/2" [10].
В рис. 6.
2. В полученное отверстие установите сливную пробку.
3. Проточите картер колесного редуктора и корпус наружного подшипника ведущей шестерни редуктора под шланг,
Б рис. 6.
4. В заводское отверстие под сливную пробку установите футорку [7]. **А** рис. 6.

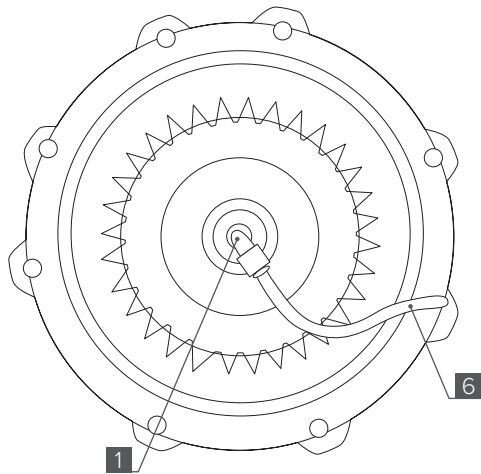

Рис. 6



ЭТАП 2. Установка системы подкачки в передний мост.

5. В фutorку с внутренней части картера установите фитинг 1/4 прямой [8]. Рис. 6.

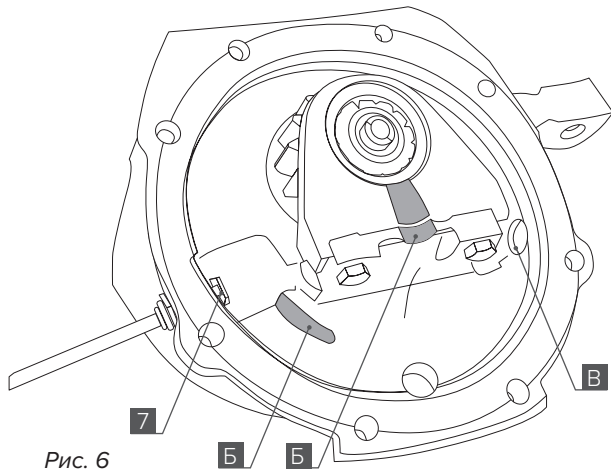

Рис. 6



ЭТАП 2. Установка системы подкачки в передний мост.

6. В фutorку с внешней части картера установите фитинг 1/4 угловой [9]. Рис. 7.
7. Установите фитинг вращающийся [1] в бортовой вал. Рис. 4.
8. Соедините фитинг вращающийся [1] и фитинг 1/4 прямой трубкой [6]. Перегиб трубки не допускается.
9. Прикрутите крышку редуктора к картеру.

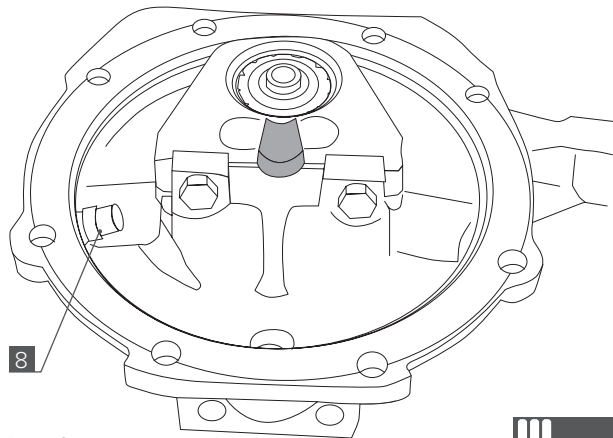

Рис. 7



ЭТАП 3. Установка крана.

1. Вместо заводского фланца ступицы установите оригинальную ступичную заглушку и кран подачи воздуха [2], используя винты [4].
2. Установите фитинг 1/8 прямой [5] в кран подачи воздуха.

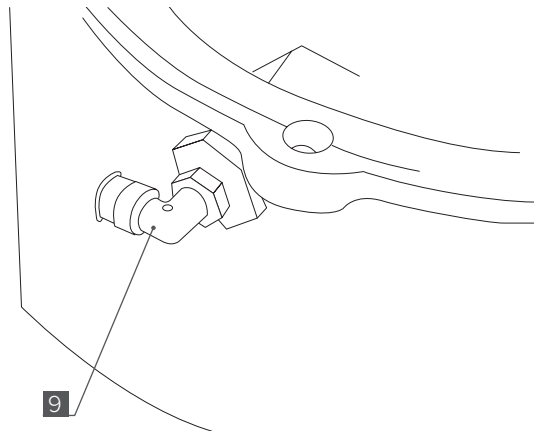

ЭТАП 4. Подключение пневмосистемы.

1. Произведите соединение системы подкачки с пневмосистемой вашего автомобиля.





www.izh-techno.ru

8-800-700-27-10