



**ИИТЕХНО**  
ТЮНИНГ ТРАНСМИССИИ

# ПОНИЖАЮЩИЙ КОМПЛЕКТ

## 3.1

в раздаточную коробку **TOYOTA**



ИНСТРУКЦИЯ ПО УСТАНОВКЕ

- ⓘ **ВНИМАНИЕ:** Автомобиль является сложным техническим объектом повышенной опасности. Рекомендуем установку запчастей производить в специализированном автосервисе, имеющем сертификат соответствия СТО на проведение следующих работ по ОКУН: (017100) Техническое обслуживание легковых автомобилей; (017200) Ремонт легковых автомобилей.
- ⓘ **ВНИМАНИЕ:** В случае самостоятельной установки внимательно изучите данную инструкцию, руководство по ремонту и обслуживанию автомобиля вашей марки и модели и убедитесь в наличии у вас необходимой квалификации и наличия всех необходимых инструментов, материалов и специальных приспособлений.

Данная инструкция отражает только моменты, связанные с установкой понижающего комплекта Toyota и используется совместно с руководством по ремонту и обслуживанию автомобиля вашей марки и модели (далее по тексту – руководством). Перед началом работ убедитесь, что комплектность продукта соответствует заявленному перечню.

- ⓘ **ВНИМАНИЕ:** В связи с постоянной работой по совершенствованию изделия, повышающей его надежность и улучшающей эксплуатационные характеристики, в конструкцию могут быть внесены незначительные изменения, не отраженные в настоящей инструкции.

#### Комплектация (Рис. 1):

- 1- Шестерня ведущая – 1 шт.
- 2- Шестерня ведомая – 1 шт.



Рис. 1

#### Инструменты:

- Стандартный набор слесарного инструмента.
- Резервуар для масла.
- Шарнирный двулапый съемник подшипников или съемник сепараторного типа.
- УШМ с диаметром круга 125 мм или гравёр.

#### Материалы:

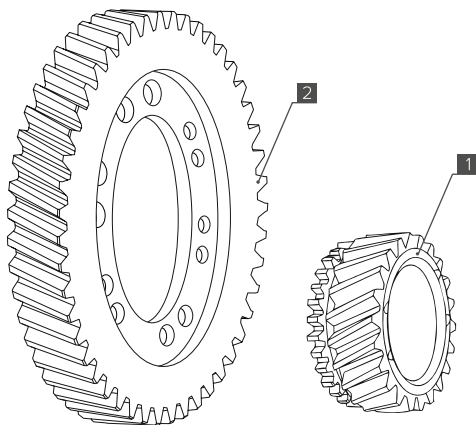
- Фиксатор резьбовых соединений (например, Loctite №272 или аналог).
- Масло трансмиссионное API GL-5 SAE 75W-90, рекомендуемое заводом-изготовителем для вашего климатического пояса
- Герметик-прокладка.



## Установка в раздаточную коробку TOYOTA

1. Разберите раздаточную коробку и дифференциал За пошаговой инструкцией по разбору РК и дифференциала обратитесь к документации по ремонту и эксплуатации автомобиля вашей марки и модификации.

**! Внимание: осмотрите подшипники, ступицы муфты включения на предмет износа и дефектов. На автомобилях, требующих замены подшипников вследствие ресурсных, временных или иных требований, рекомендуем заменить подшипники на новые, надлежащего качества.**

2. Вместо ведомой шестерни в дифференциал установите шестерню [2] используя оригинальный крепеж. Момент затяжки болтов 96-98 Н·м. используйте разъемный фиксатор резьбы.

3. Вместо ведущей шестерни установите шестерню [2].

4. Установите дифференциал в сборе в картер корпуса раздаточной коробки. Зубчатый венец ведомой шестерни при этом упрётся в стенку картера (Рис. 2).

5. Извлеките дифференциал из раздаточной коробки. На внутренней поверхности стенки должна остаться неглубокая вмятина, образованная зубчатым венцом промежуточного вала. Это и есть участок раздаточной коробки, который предстоит доработать.

6. Доработайте данный участок стенки картера раздаточной коробки используя УШМ или гравёр (см. раздел Инструменты) (Рис. 3).

7. Соберите раздаточную коробку и дифференциал.



Рис. 2



Рис. 3

## Эксплуатация.

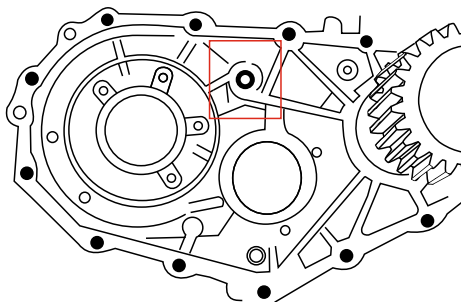
Для безупречной работы всех элементов раздаточной коробки рекомендуем провести ее обкатку. Первые 3-5 км пути двигайтесь на пониженной передаче. Также вы можете обкатать автомобиль на подъемнике в течение 10-15 минут.

- ! ВНИМАНИЕ: Рекомендуемая скорость в течение срока обкатки – не выше 80 км/ч.**
- ! ВАЖНО: После 1000 км пробега необходимо заменить масло.**

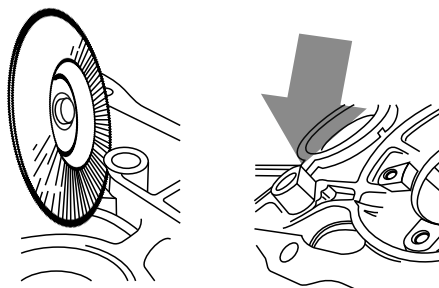



[www.izh-techno.ru](http://www.izh-techno.ru)

8-800-700-27-10



70.20.22.096.000M